

SOUND SOLUTION
RockDoor

PA機材リスト



Sound Solution Company

ロックドア株式会社

160-0008東京都新宿区四谷三栄町7番16号 黒田ビル1F

電話03-5312-6939

FAX03-5312-6988

<https://rockdoor.co.jp>

info@rockdoor.co.jp

デジタル ミキサー



モノラル72、ステレオ8 入力
Danteオーディオネットワーク構築 フルデジタルコンソール

YAMAHA CL-5

デジタル ミキサー



モノラル×32、ステレオ×8入力
16Mix パス 8MTX
DANTEオーディオネットワーク構築フルレ
ジタルコンソール

YAMAHA QL-1

デジタルミキサー



40ch入力、25Mixバス、16chMidasマイクプリ、SuperMacAES50オーディオネットワーク

MIDAS M32R

デジタル ミキサー



16MIX+8MATRIX+STEREO
ゲート、コンプレッサー、GEQ、リバーブ内蔵

YAMAHA LS9-16

DANTEネットワーク I/Oラック



デジタルミキサーCL QL用 32イン/16アウト
AES/EBUアウト4基装備

YAMAHA Rio3224-D

DANTEネットワーク I/Oラック



デジタルミキサーCL QL用 16イン/8アウト

YAMAHA Rio1608-D

AES50AudioネットワークI/O



デジタルI/Oボックス、16In/8out、
SuperMAC AES50オーディオネットワーク

MIDAS DL16

ミキサー



24モノ+4ステレオライン/
4マイクモノ・4グループ・
6AUX (2PRE・2POST・2
PRE/POST)

MIDAS VENICE-320

ミキサー



16マイク/ラインチャンネル・4バ
ス・ミキサー-XDRマイクプリアンプ

MACKIE
1604-VLZPRO

ミキサー



6モノ+4ステレオラインCH
1バス
XDR2マイクプリアンプ

MACKIE
1402-VLZPRO

ミキサー



2モノラル+2ステレオ
3バンドEQ搭載

BEHRINGER
XENYX802

d&bスピーカーシステム



d&b T-Series



d&b T-Series T10 Line Array

Tフライング フレーム Tフライング ブラケット フライング アダプター スタンド アダプター スピーカー スタンド

d&b フライング・システム

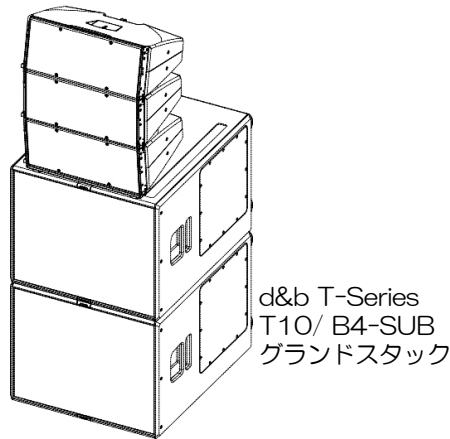

アレイ設計ソフト

d&b Array Calc

スピーカー

d&b T-Series T10

スピーカー

d&b T-Series B4-SUB

パワーアンプ

d&b T-Series D12

スピーカー



2wayフルレンジキャビネット・パッシブ
/アクティブ切替・周波数特性:50Hz
~18kHz±3dB・最大音圧134dB

NEXO PS15

スピーカー(パワー)



ラインアレスピーカー アンプ内蔵
250Wx2 ベースモニター部250W

BOSE L1

パワーアンプ



ステレオ出力900W+900W(8Ω)・
1300W+1300W(4Ω)・
BTL出力2600W(8Ω)・13kg

YAMAHA PC9501N

スピーカー



PS15用サブベースキャビネット・
周波数特性:40Hz~300Hz±3dB・
最大音圧135dB

NEXO LS1200

スピーカー(パワー)



会場の隅々までクリアサウンドを明瞭に
届けるサウンドシステム

BOSE L1コンパクト

パワーアンプ



ステレオ出力350W+350W(8Ω)・
450W+450W(4Ω)・
BTL出力900W(8Ω)・15kg

YAMAHA P3500S

スピーカー



65° × 65° ・12インチ・
2wayスピーカーシステム

EV SX300

ラインアレスピーカー
(パワー)



1400W Peak, 700W RMS, 15", 8 x 4"
アクティブ2-Wayアレスピーカー

RCF EVOX12

スピーカー(パワー)



10Wパワーアンプ内蔵
モニター・10cm防磁型
フルレンジ×1

YAMAHA
MS101 III

FOSTEX
6301B

スピーカー



2wayバスレフタイプ・許容入力(連続
プログラム/RMS)250W/125W・入
力インピーダンス8Ω

RAMSA WS-A200

スピーカー



サーフェスマウントスピーカー、
12cm、80W、6Ω

YAMAHA S15

ダイナミック型マイクロフォン



ダイナミック型・カーディオイド・
ボーカル/スピーチ用・50Hz~15kHz

SHURE SM58-LCE

ダイナミック型マイクロフォン



ダイナミック型・カーディオイド・ボーカル/
スピーチ・楽器用・40Hz~15kHz

SHURE SM57-LCE

コンデンサー型マイクロフォン



コンデンサー型
指向性切替5パターン
20Hz~20kHz

AKG C414B

ダイナミック型マイクロフォン



ダイナミック型・バスター/ベース用・
ハイパーカーディオイド・30~16kHz

audio-technica ATM-25

ダイナミック型マイクロフォン



ダイナミック型・スーパーカーディオイド・
50Hz~16kHz

SHURE BETA57

コンデンサー型マイクロフォン



コンデンサー型・ボーカル/スピーチ用・
単一指向性/全指向性

SONY C-38B

ダイナミック型マイクロフォン



ダイナミック型・カーディオイド(単一指
向性) 70Hz~15kHz

SHURE PG-48

ダイナミック型マイクロフォン



ダイナミック型・バスター/パーカッション
用・カーディオイド・20Hz~17kHz

AKG D112

コンデンサー型マイクロフォン



単一指向性

SHURE SM81



スーパーカーディオイド

BETA87A

ヘッドセットマイクロフォン



ダイナミック型・有線ヘッドセットマイク

audio-technica HYP-190H

ダイレクト・ボックス



インプット:ピッキング/スピーカー・マイ
クアウト:100Ω

COUNTRYMAN TYPE-85

コンデンサー型マイクロフォン



スーパーカーディオイド

SHURE BETA98



バウンダリーマイク

BETA91

Sound Solution Company ROCKDOOR

WS帯域 (テレビ空きチャンネル総務省免許帯域 運用場所: 総務省指定のエリア)

チャンネル番号	周波数範囲 (MHz)	SHURE ULX-D				SHURE UHF-R			
		デジタル 20mW				アナログ 10mW			
13	470-476	G50				G1HK			
14	476-482	G50				G1HK			
15	482-488	G50				G1HK			
16	488-494	G50				G1HK			
17	494-500	G50				G1HK			
18	500-506	G50				G1HK			
19	506-512	G50				G1HK			
20	512-518	G50				G1HK			
21	518-524	G50				G1HK	H4HK		
22	524-530	G50				G1HK	H4HK		
23	530-536	G50	H50				H4HK		
24	536-542		H50				H4HK		
25	542-548		H50				H4HK		
26	548-554		H50				H4HK		
27	554-560		H50				H4HK		
28	560-566		H50				H4HK		
29	566-572		H50				H4HK		
30	572-578		H50	J51			H4HK		
31	578-584		H50	J51				J5HK	
32	584-590		H50	J51				J5HK	
33	590-596		H50	J51				J5HK	
34	596-602		H50	J51				J5HK	
35	602-608			J51				J5HK	
36	608-614			J51				J5HK	
37	614-620			J51				J5HK	
38	620-626			J51				J5HK	
39	626-632			J51				J5HK	
40	632-638			J51	L53			J5HK	
41	638-644				L53				L3HK
42	644-650				L53				L3HK
43	650-656				L53				L3HK
44	656-662				L53				L3HK
45	662-668				L53				L3HK
46	668-674				L53				L3HK
47	674-680				L53				L3HK
48	680-686				L53				L3HK
49	686-692				L53				L3HK
50	692-698				L53				L3HK M6
51	698-704				L53				M6
52	704-710				L53				M6

ワイヤレスマイク専用帯域 (総務省免許帯域 710MHz--711MHz:ガードバンド 711MHz--714MHz:専用帯域)

チャンネル番号	周波数範囲 (MHz)	SHURE ULX-D				SHURE UHF-R			
		デジタル 20mW				アナログ 10mW			
53	710-714				L53				M6

ワイヤレスマイク専用帯域 (総務省免許帯域 1240MHz--1260MHz (除: 1252-1253MHz))

帯域	周波数範囲 (MHz)	SHURE ULX-D2			
		デジタル 20mW			
1.2G帯	1240-1260 (1252-1253MHzは除く)				Z16

ワイヤレスマイク専用B帯域 (806MHz--810MHz 4MHz幅)

帯域	周波数範囲 (MHz)	audio-technica ATW			
		アナログ			
B帯	806-810			AT-ATW-T94B	AT-ATW-T940B

WS帯域 (テレビ空きチャンネル総務省免許帯域 運用場所：総務省指定のエリア)

ワイヤレスマイク専用帯域 (総務省免許帯域 710MHz--711MHz:ガードバンド 711MHz--714MHz:専用帯域)

ワイヤレスマイク専用帯域 (総務省免許帯域 1240MHz--1253MHz:専用帯域 除：1252-1253MHz)



ハンドヘルド
マイクロフォン
アナログ10mW

SHURE UR2/KSM9/BK-xxx

ヘッドセット・マイクロフォン



ベルトパック送信機用
ヘッドセットマイクロフォン

beyerdynamicTG H54C



ハンドヘルド
マイクロフォン
デジタル20mW

SHURE ULXD2-SM58-xxx



ハンドヘルド
マイクロフォン
アナログ10mW

SHURE UR2/BETA87A/BK-xxx

ラベリア・マイクロフォン



ベルトパック送信機用ラベリアマイク
ロフォン スーパーカーディオイド

SHURE WL184

ボディパック・送信機
デジタル20mW



SHURE ULXD1-xxx

ワイヤレス受信機
アナログ



SHURE UR4D+-xxx

ラベリア・マイクロフォン



ベルトパック送信機用ラベリアマイクロフォン

SHURE MX150B/C

ワイヤレス受信機
デジタル



SHURE ULXD4D-xxx

ワイヤレスマイク専用B帯域 (806MHz--810MHz 4MHz幅)

ワイヤレス・マイクロフォンB型



B帯ワイヤレス・マイクロフォン ダイナミック型
単一指向性

audio-technica ATW-T94B

ワイヤレス・受信機B型



UHF-Rワイヤレス用・A2/A/B型共用デュアルチャンネル・ダイバーシティ受信機

SHURE UR4D-ABJ

ワイヤレス・受信機B型



A2/A/B型共用ワイヤレス受信機、
2チャンネル 1Uラック

audio-technica ATW-R92

MD・CDプレイヤー



LPモード(LP2/4)対応MD・CD-RW対応CD・アナログ入出力RCA・デジタル入出力OPTICAL

TASCAM MD-CD1

MDプレイヤー



LPモード(LP2/4)搭載・アナログ入出力XLR/RCA・デジタル入出力OPTICAL

TASCAM MD-350

CDプレイヤー



アンチショックメモリー搭載、再生中イジェクトブロック機能、出力:XLRバランス RCAアンバランス

TASCAM CD500B

ディレイ



ディレイエフェクター

YAMAHA D5000

グラフィック・イコライザー



グラフィックイコライザー・2in/2out・1/3オクターブ・31バンド・レベルコントロール幅±12dB/±6dB切替・HPF装備

YAMAHA Q2031B

CDプレイヤー



20秒ショックブーフ機能装備・アナログ出力RCA・デジタル出力OPTICAL

TASCAM CD-01U

スプリッター



スプリッター 2in8out

BEHRINGER MX882

ノイズゲート



デュアルノイズゲート

Drawmer DS201

マルチエフェクター



マルチエフェクトプロセッサー・2in/2out・24bit96kHz対応リニアAD/DA

YAMAHA SPX2000

コンプレッサー



1CHコンプレッサー

dbx 160A

コンプレッサー・リミッター



2CHコンプレッサー/リミッター/ゲート

dbx 1066

コントローラー



PS15/LS1200用ネットワークコントローラー
2入力3出力
PS15×2(L,R)、LS1200×1(Sub)

NEXO PS15 Controller mk II

EtherSound
デジタルステージボックス



16ch In/8ch Out LS9用
50m/90m イーサネットケーブル付き

YAMAHA SB168-ES



Smart V.7

インターカム

メインステーションMS702



リモートステーション RS601



ヘッドセット CC300



CLEAR-COM

音だし たたき 編集



ABLETON DAW Live9 STD

マルチケーブル
CANARE 24C30-E3



24chマルチケーブル 30m

マルチボックス
CANARE 24B12MSW



24chマルチボックス

マルチケーブル
CANARE 16C10-E3



16chマルチケーブル 10m

マルチボックス
CANARE 16J12F12



16chマルチボックス

スピーカースタンド



SX300用スピーカースタンド

EV TSS-1

スピーカースタンド



PS15用スピーカースタンド

KIKUTANI KPS160

スピーカーフライング

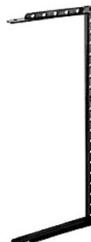

SX300用スピーカー吊り金具

EV MB206

スピーカーフライング



SX300用スピーカー吊り金具

EV MB207A

SOUND SOLUTION
RockDoor



営業案内

- スピーカーの近くでも「うるさく無い音」、会場のどこでも「クリアに聞こえる音」、「ハウリングしにくいサウンド」。コンパクトで高品位、明瞭度の高い音響-PAを提供いたします。
- ホスピタリティとPro Audio技術のノウハウにより、音響施設の運用サポート・操作・管理をいたします。
- 数多くのAudio Visualの設備の設計・施工経験を元に、使いやすい、明瞭度のすぐれたシステムを構築いたします。

Sound Solution Company

ロックドア株式会社

160-0008東京都新宿区四谷三栄町7番16号 黒田ビル1F

電話03-5312-6939

FAX03-5312-6988

<https://rockdoor.co.jp>

info@rockdoor.co.jp